

Protocol voor de verwerking van gegevens tussen
De Stad Gent, Het Departement Omgeving
En
Het Directoraat-Generaal WegVervoer en VerkeerVeiligheid van de
Federale Overheidsdienst Mobiliteit
in verband met de Lage Emissiezone

I. VERWERKINGSVERANTWOORDELIJKEN

Dit protocol wordt gesloten tussen:

1. De Federale Overheidsdienst Mobiliteit en Vervoer, Het Directoraat-Generaal Wegvervoer en Verkeersveiligheid, ingeschreven in de Kruispuntbank van de Ondernemingen onder het nummer BE 0308 357 852, met zetel te 1210 Brussel, Vooruitgangstraat 56, en vertegenwoordigd door Mevrouw Indot, . Hierna genoemd: DG WWW.

Handelend als “verwerkingsverantwoordelijke” in de zin van artikel 4, 7) van de Verordening (EU) nr. 2016/679 van het Europees Parlement en de Raad van 27 april 2016 ‘betreffende de bescherming van natuurlijke personen in verband met de verwerking van persoonsgegevens en betreffende het vrije verkeer van die gegevens en tot intrekking van Richtlijn 95/46/EG’ (hierna “AVG”),

En

2. Stad Gent, ingeschreven in de Kruispuntbank van de Ondernemingen onder het nummer BE 0207.451.227, met zetel ten Stadhuize, te 9000 Gent, Botermarkt 1 en vertegenwoordigd door het college van burgemeester en schepenen, voor wie tekenen: de heer Mathias De Clercq, Burgemeester, en mevrouw Mieke Hullebroeck, Algemeen Directeur. Hierna genoemd: Stad Gent.

Handelend als “verwerkingsverantwoordelijke” in de zin van artikel 4, 7) van de AVG,

En

3. Departement Omgeving, ingeschreven in de Kruispuntbank van de Ondernemingen onder het nummer BE 0316.380.841, met zetel te Koning Albert II laan 20 bus 8, 1000 Brussel en vertegenwoordigd door de leidend ambtenaar van het Departement

Omgeving, secretaris-generaal Peter Cabus. Hierna genoemd: Departement Omgeving.

Handelend als “verwerkingsverantwoordelijke” in de zin van artikel 4, 7), van de AVG,

Elk afzonderlijk genoemd “Partij” en samen genoemd “Partijen”,

Partijen hebben elk een functionaris voor gegevensbescherming (hierna “DPO”) aangesteld:

- Voor de FOD Mobiliteit en Vervoer: M. Loccafier :
e-mail : dpo@mobiliteit.fgov.be
Telefoon: 02/277.35.79
- Voor de Stad Gent: Seppe Vansteelant
e-mail: privacy@stad.gent
telefoon: 09 266 56 78
- Voor het Departement Omgeving: Jan Maes
e-mail: jan.maes_2@vlaanderen.be
telefoon: 0478/800.426

II. WETTELIJK KADER

Dit Protocol geeft uitvoering aan artikel 20, §1, van de wet van 30 juli 2018 ‘betreffende de bescherming van natuurlijke personen met betrekking tot de verwerking van persoonsgegevens’ (hierna “Wet bescherming persoonsgegevens”).

In het kader van hun betrekkingen verbinden de Partijen zich ertoe om naast de Wet bescherming persoonsgegevens inzonderheid de bepalingen van de volgende regelgeving te eerbiedigen:

- de AVG;
- de Richtlijn (EU) nr. 2016/680 van het Europees Parlement en de Raad van 27 april 2016 ‘betreffende de bescherming van natuurlijke personen in verband met de verwerking van persoonsgegevens door bevoegde autoriteiten met het oog op de voorkoming, het onderzoek, de opsporing en de vervolging van strafbare feiten of de tenuitvoerlegging van straffen, en betreffende het vrije verkeer van die gegevens en tot intrekking van Kaderbesluit 2008/977/JBZ van de Raad’;
- de wet van 5 september 2018 ‘tot oprichting van het informatieveiligheidscomité en tot wijziging van diverse wetten betreffende de uitvoering van verordening (EU) 2016/679 van 27 april 2016 van het Europees Parlement en de Raad betreffende de bescherming van natuurlijke personen in verband met de verwerking van

- persoonsgegevens en betreffende het vrije verkeer van die gegevens en tot intrekking van richtlijn 95/46/EG' (hierna: "Wet informatieveiligheidscomité");
- de adviezen en aanbevelingen van de toezichthoudende autoriteit(en), in het bijzonder van de Gegevensbeschermingsautoriteit overeenkomstig de wet van 3 december 2017 'tot oprichting van de Gegevensbeschermingsautoriteit' (hierna: "Wet van 3 december 2017").

III. CONTEXT EN RECHTMATIGHEID

A. Algemeen

Het Departement Omgeving en de Stad Gent vragen toegang tot de Kruispuntbank Voertuigen van Het DG WVVV.

Het verzoek kadert in het zogenaamde "Lage Emissiezone-project". Een lage emissiezone (hierna "LEZ") is een zone waarbinnen een selectief toelatingsbeleid voor motorvoertuigen geldt op basis van hun milieukeurmerken. Elke Vlaamse gemeente kan, overeenkomstig artikel 3 van het decreet van 27 november 2015 betreffende lage - emissiezones (hierna "LEZ-decreet"), aan de hand van een gemeentelijk reglement een LEZ op haar grondgebied invoeren. De Stad Gent heeft beslist om dergelijke zone in te richten vanaf **1 januari 2020** (zie gemeenteraadsbesluit 2016_GR_01182 van 19/12/2016).

De criteria om toegang te verkrijgen tot een LEZ zijn door de Vlaamse Overheid vastgelegd in het besluit van 26 februari 2016 betreffende lage - emissiezones (hierna "LEZ-besluit"). Deze gewestelijke toegangscriteria gelden **voor alle LEZ's in Vlaanderen**. De gemeente/stad bepaalt vervolgens hoe ze omgaat met de voertuigen die niet voldoen aan de gewestelijke toegangscriteria. Ofwel verbiedt ze deze voertuigen effectief de toegang, ofwel laat ze alle of bepaalde voertuigen toe onder voorwaarden (bv. tegen betaling). Een lokale toelating is steeds plaatsgebonden en tijdelijk (geldig voor een dag, week...). De lokale toegangscriteria en de bijhorende voorwaarden worden in het gemeentelijk LEZ-reglement vastgelegd. Voor de Stad Gent werden deze principes vastgelegd in het gemeenteraadsbesluit 2016_GR_GR_01182 van 19/12/2016.

De Stad Gent zal het beheer, de vaststelling en de handhaving van de LEZ-reglementering onderbrengen bij haar Dienst Milieu & Klimaat van haar Departement Duurzame Stedelijke Ontwikkeling en Ondernemen. De LEZ-monitoring zal in Gent gebeuren met ANPR-camera's (*automated number plate recognition*).

Het Departement Omgeving beschikt sinds 30 juni 2016 over een machtiging om gegevens te raadplegen uit de Kruispuntbank Voertuigen van de FOD Mobiliteit en Vervoer in functie van het toezicht op en de toepassing van de LEZ-reglementering door de Stad Antwerpen (Beraadslaging FO 23/2016).

Het Departement Omgeving vraagt nu toelating om eenzelfde gegevensstroom op te zetten tussen henzelf en de **Stad Gent**. De wijze waarop de elektronische mededeling zal plaatsvinden is hierbij **identiek** aan de gegevensuitwisseling met de Stad Antwerpen (zie Bijlage 1A en 1B).

Daarnaast wil de Stad Gent 3 tot 4 maanden voordat de handhaving van de LEZ-zone van start gaat, de inwoners van de LEZ die een voertuig bezitten dat niet zal zijn toegelaten tot de LEZ rechtstreeks aanschrijven om hen extra te informeren over de LEZ (zie Bijlage 1C). De Stad Gent herhaalt dergelijke eenmalige communicatie-acties in het najaar van 2024 en in 2027 naar aanleiding van de verstrenging van de gewestelijke LEZ-toegangsvoorwaarden die plaatsvindt op 1/1/2025, 1/9/2027 en 1/1/2028.

De Stad Gent is voor bevraging van het Rijksregister gemachtigd bij het artikel 5 van het KB van 16 juli 1992 betreffende het verkrijgen van informatie uit de bevolkingsregisters en uit het vreemdelingenregister alsook en bij beraadslaging RR 13/2013. **Stad Gent sloot zich op 18/07/2013 aan op deze algemene machtiging. Aan de hand daarvan zullen de naam en adresgegevens van de titularis opgevraagd worden, respectievelijk bij het Rijksregister of de Kruispuntbank voor Ondernemingen.**

B) Rechtmatigheid – Wettelijke basis

Overeenkomstig artikel 5, §1, a) van de AVG moeten persoonsgegevens worden verwerkt op een wijze die ten aanzien van de betrokkene rechtmatig is. Dit houdt in dat zowel de oorspronkelijke verwerking (door de DG WVVV) alsook de verdere verwerking (= mededeling aan en aanwending van de gegevens door de aanvrager) een basis moet vinden in één van de rechtmatigheidsgronden vermeld in artikel 6 van de AVG.

De rechtsgrond voor de opmaak en het beheer van de LEZ-databank door het Departement Omgeving en voor de ontsluiting van deze databank naar de Stad Gent is opgenomen in artikel 5 van het LEZ-decreet:

“ Met het oog op het toezicht op de LEZ - reglementering door de gemeente worden de relevante gegevens in een databank verzameld. (...). Die gemachtigde dienst vraagt daarvoor digitaal bij de bevoegde instanties, zoals de instantie die belast is met de inschrijving van de voertuigen en de lokale besturen die een LEZ op hun grondgebied invoeren, de noodzakelijke gegevens over de voertuigen op. (...)” ;

In artikel 4, 12° van het decreet van 13 juli 2012 houdende de oprichting en organisatie van een Vlaamse dienstenintegrator is voorzien dat de Vlaamse dienstenintegrator (hierna “VDI”) indien nodig alfanumerieke gegevens kan verzamelen, opslaan, beheeren en verwerken om ter beschikking te stellen aan de instanties die de gegevens nodig hebben om opdrachten uit te voeren die hen door een decreet zijn toegewezen. In de bijhorende memorie van toelichting is vermeld dat de VDI zelf gegevens kan bijhouden en beheeren als dit werkelijk nodig is en als de gewenste functionaliteit niet kan gerealiseerd worden door middel van dienstenintegratie met een gelijkwaardige efficiëntie en effectiviteit.

Daarnaast is in artikel 5 van het LEZ-besluit bepaald dat de afdeling Lucht, Hinder, Risicobeheer en Milieu en Gezondheid van het Departement Omgeving verantwoordelijk is voor de opmaak, het beheer en de ontsluiting van de LEZ-databank.

De rechtsgrond waarop de Stad Gent zich baseert om een LEZ in te voeren, is opgenomen in artikel 3, §2 van het LEZ-decreet: "Een gemeente kan met een gemeentelijk reglement een LEZ invoeren op de gemeente - en de gewestwegen die zich op haar grondgebied bevinden, met uitzondering van de autosnelwegen."

Artikel 9 van het LEZ-decreet voorziet dat bepaalde personeelsleden op gemeentelijk niveau, die belast zijn met de registratie van gegevens en het controleren van de lokale voorwaarden, de noodzakelijke gegevens kunnen opvragen bij de overheid die belast is met de inschrijving van de voertuigen, bij het Rijksregister, bij de Kruispuntbank van de Sociale Zekerheid of bij andere bevoegde instanties.

Ook de Wet van 19 mei 2010 houdende oprichting van de Kruispuntbank van de voertuigen voorziet in de mogelijkheid om de gegevens te gebruiken voor de invoering van een lage emissiezone. Zo bepaalt het artikel 5:

" De Kruispuntbank heeft tot doel om enerzijds de opspoorbaarheid van voertuigen te waarborgen (...) en anderzijds om op elk ogenblik de eigenaar ervan, de aanvrager en de titularis van hun inschrijving te identificeren, alsook de gegevens betreffende hun goed keuring te achterhalen teneinde: 1° de ontwikkeling van een doeltreffend mobiliteitsbeleid met oog voor veiligheid en leefmilieu te vergemakkelijken en te ondersteunen; (...) 8° de heffing van belastingen, retributies of vergoedingen inzake de aankoop, de inschrijving, de inverkeerstelling, het gebruik, de buitengebruikstelling of de overbrenging van een voertuig mogelijk te maken; (...) 11° het opleggen van administratieve sancties mogelijk te maken; (...)".

C. Doelbinding

Artikel 5, 1, b) AVG bepaalt dat persoonsgegevens altijd voor duidelijk omschreven en gerechtvaardigde doeleinden verwerkt moeten worden. De verwerking van persoonsgegevens voor andere doeleinden dan die waarvoor de persoonsgegevens aanvankelijk zijn verzameld mag enkel wanneer de doeleinden voor de verdere verwerking verenigbaar zijn met de doeleinden van de oorspronkelijke verwerking.

De Stad Gent wenst een LEZ in te voeren vanaf 1 januari 2020. Daarvoor wenst zij gebruik te maken van de gegevens uit de Kruispuntbank van de voertuigen (hierna "DIV") van de FOD Mobiliteit en Vervoer.

Daarvoor worden verschillende datastromen/doeleinden voorzien:

- 1) Het Departement Omgeving zal werken met de DIV-subset die door de VDI wordt verwerkt (zolang de rechtstreekse bevraging bij de Kruispuntbank Voertuigen niet

mogelijk is) om de LEZ-databank te voeden om zo de nodige informatie naar de Stad Gent door te sturen zodat de Stad Gent de LEZ kan inrichten. De Vlaamse Toezichtcommissie (hierna "VTC") machtigde de gegevensstroom tussen het Departement Omgeving en de Stad Gent al via VTC 07/2018 van 28 februari 2018.

- 2) Datastroom 3 (LEZ-databank – Stad Gent) wordt voorzien om volgende doeleinden te kunnen verwezenlijken:
 - a. om te kunnen voorzien in communicatie naar burgers, bezoekers en bedrijven om te informeren over de LEZ en na te gaan via een web-applicatie of de betrokkenen in de toekomst nog toegang zouden hebben tot de LEZ of niet
 - b. het voorzien en registreren van vrijstellingen en lokale toelatingen tot de LEZ
 - c. om het toezicht en de handhaving op de LEZ te kunnen organiseren
 - d. tenslotte om op gezette tijdstippen de effectiviteit van de LEZ te kunnen monitoren

- 3) Datastroom 4 (Kruispuntbank Voertuigen – Stad Gent) wordt voorzien om volgende doeleinden te kunnen verwezenlijken:
 - a. om een communicatiecampagne naar de inwoners op te kunnen zetten die een voertuig bezitten dat niet zal worden toegelaten in de LEZ
 - b. behandelen van aanvragen voor vrijstellingen en lokale toelatingen.
 - c. toezicht en handhaving: nagaan of de nummerplaat correct is gelezen en eventueel opnieuw nagaan of er toegang was tot de LEZ of niet

De doeleinden van de verwerking zijn welbepaald en duidelijk gedefinieerd. Gezien de duidelijke rechtsgrond alsook gezien de beslissingen van de gemeenteraad van de Stad Gent kunnen de betrokkenen het redelijkerwijze verwachten dat hun persoonsgegevens voor de inrichting van de LEZ worden doorgegeven tussen de betrokken instanties. Om die reden kan geoordeeld worden dat deze verwerking als verenigbaar beschouwd kan worden met de oorspronkelijke doeleinden waarvoor de DIV deze gegevens heeft verzameld. Ook het Sectoraal Comité Federale Overheid kwam tot dezelfde conclusie in SCFO nr. 23/2016. Waarbij dezelfde uitwisseling voor de Stad Antwerpen werd gemachtigd. Bovendien kaderen deze doeleinden binnen de uitvoering van het Decreet van 27 november 2015 betreffende de lage-emissiezones.

D. Categorieën van doorgegeven persoonsgegevens en Bewaringstermijn van de persoonsgegevens

Minimale gegevensverwerking - Gevraagde gegevens:

In overeenstemming met artikel 5, § 1, c), van de AVG moeten de persoonsgegevens toereikend zijn, ter zake dienend en beperkt zijn tot wat noodzakelijk is voor de doeleinden waarvoor zij worden verwerkt.

a. Gegevens die zouden verwerkt worden door de Stad Gent

1.Toegankelijkheidsgegevens voor een specifieke nummerplaat en de (technische) kenmerken van het voertuig (categorie, brandstoftype, euronorm, datum eerste inschrijving, datum laatste inschrijving) dat bij deze nummerplaat hoort (gegevens via de LEZ-databank)

Bewijs van proportionaliteit	<p>De toegankelijkheidsinformatie is noodzakelijk in het kader van de communicatie naar burgers. Enkel bij een correcte combinatie van de nummerplaat, landcode en de datum van eerste inschrijving wordt op basis van de verkregen toegankelijkheidsinformatie door de stad aan de betrokken burger gecommuniceerd <u>of het betrokken voertuig in een LEZ is toegelaten of niet</u>. Enkel de titularis van de inschrijving van het voertuig of iemand met toestemming van de titularis beschikt over het inschrijvingsbewijs van het voertuig waarop de datum van eerste inschrijving vermeld staat.</p> <p>De toegankelijkheidsinformatie kan dus niet voor een willekeurige nummerplaat bij het Departement Omgeving worden opgevraagd.</p> <p>Het gevraagde is dus niet overmatig en <u>is ter zake dienend voor het doeleinde om op een eenvoudige en duidelijke manier te communiceren met de klant</u>.</p> <p>De (technische) gegevens zullen in het kader van de registraties bij het Departement Omgeving worden opgevraagd om na te kunnen gaan of het voertuig aan de gewestelijke of lokale toegangsvoorwaarden voldoet en, in het geval van een lokale toegangsvoorwaarde, welk tarief van toepassing is.</p> <p>Afhankelijk van de situatie kan het hierbij gaan om gegevens die ongewijzigd uit de DIV-subset komen, om gegevens die zijn</p>
-------------------------------------	---

	<p>afgeleid op basis van de verrijgingslogica of om gegevens die bij de lokale overheid zijn geregistreerd en aan de LEZ-databank zijn doorgegeven (correcte euronorm, vrijstellingen).</p> <p>De gegevens worden gebruikt om zo geautomatiseerd mogelijk te controleren of de ingelogde persoon recht heeft op een vrijstelling of lokale toelating en welk tarief bij de lokale toelating moet worden gehanteerd. Van de technische voertuiggegevens zal de euronorm getoond worden omdat burgers/bedrijven moeten kunnen nagaan welke emissienorm het voertuig volgens de LEZ-databank heeft in functie van de wettelijk voorziene correctiemogelijkheid (artikel 2 van het LEZ-besluit). Verder wordt getoond tot wanneer het voertuig toegang heeft zodat de betrokkene indien nodig tijdig actie kan ondernemen. De overige technische gegevens zijn enkel in de backoffice van het softwaresysteem te raadplegen en niet door de persoon zelf die na inloggen via het loket een aanvraag indient.</p> <p><u>Enkel bij een correcte combinatie van de nummerplaat, landcode en de datum van eerste inschrijving wordt de informatie, die de stad vanuit de LEZ-databank heeft verkregen, naar de betrokken burger gecommuniceerd.</u></p> <p>Enkel de titularis van de inschrijving van het voertuig of iemand met toestemming van de titularis beschikt over het inschrijvingsbewijs van het voertuig waarop de datum van eerste inschrijving vermeld staat. De informatie kan dus niet voor een willekeurige nummerplaat worden opgevraagd en aangevraagd. Het gevraagde is dus niet overmatig en is ter zake dienend voor het doeleinde <u>om op een efficiënte manier de registraties te kunnen behandelen.</u></p>
<p>Bewaringstermijn</p>	<p>De gegevens van niet-ingelogde personen voor communicatie naar de burgers worden niet bewaard door de Stad Gent omdat daartoe geen reden is.</p> <p>De gegevens van ingelogde personen voor registratie worden door de Stad Gent tot 30 maanden na registratie van de gegevens of, indien van toepassing, tot 30 maanden na de vervaldatum van de vrijstelling of lokale toelating bewaard.</p> <p>De reden hiervoor is dat de aanvrager dan de mogelijkheid heeft om het historisch overzicht van zijn aanvragen te raadplegen.</p>

	<p>Bovendien kan hij dan in het LEZ-loket van de Stad Gent aan de hand van een bestaande aanvraag een nieuwe aanvraag indienen zonder alle gegevens opnieuw te moeten invullen.</p> <p>Sommige aanvragen zullen op minder regelmatige basis opnieuw aangevraagd worden waardoor de gegevens minstens 30 maanden beschikbaar moeten zijn.</p> <p>De historiek van de aanvragen zal ook worden gebruikt bij de beoordeling van een betwisting omtrent een overtreding. Zo kan men aan de hand van de gegevens nog aantonen waarom deze voertuigen in het verleden niet op de lijst met overtreders stonden en nu wel.</p> <p>Dit zorgt dus voor een administratieve vereenvoudiging, zowel bij het behandelen van betwistingen, als bij het verlengen of reactiveren van een bestaande registratie.</p> <p>De gegevens die bij het Departement Omgeving worden opgevraagd in het kader van de registraties worden door het Departement Omgeving niet bewaard omdat daartoe geen reden is.</p>
--	---

2. **De technische kenmerken van het voertuig (chassisnummer, categorie, aardcode -of andere technische gegevens waarmee de categorie kan worden afgeleid als deze ontbreekt-, merk, kleur brandstoftype, datum eerste inschrijving, euronorm) dat op een bepaalde dag bij een nummerplaat hoort (gegevens uit de Kruispuntbank Voertuigen**

<p>Bewijs van proportionaliteit</p>	<p>Bepaalde technische gegevens (chassisnummer, categorie, aardcode -of andere technische gegevens waarmee de categorie kan worden afgeleid als deze ontbreekt-, merk, kleur brandstoftype, datum eerste inschrijving, euronorm) zullen rechtstreeks door de Stad Gent bij de Kruispuntbank Voertuigen worden opgevraagd (datastroom 4), <u>enerzijds in het kader van de registraties van bepaalde aanvragen, anderzijds in kader van de beboetingsprocedure.</u></p> <p>In het kader van de <u>registraties</u> is het chassisnummer nodig bij de beoordeling van twee specifieke gevallen. Het eerste geval is de</p>
--	--

	<p>aanvraag tot rechtzetting van de euronorm die in de LEZ-databank wordt afgeleid. Het tweede geval is de aanvraag tot registratie van een voertuig aangepast aan het vervoer van personen met een handicap. In beide gevallen worden aan de aanvrager bewijsstukken gevraagd die geen nummerplaat vermelden, zoals het gelijkvormigheidsattest of het attest van goedkeuring van aanpassing van het voertuig voor vervoer van personen met een handicap. Voor deze gevallen wordt op basis van het chassisnummer nagegaan of de ingediende bewijsstukken werkelijk aan het voertuig waarvoor een aanvraag tot registratie wordt gedaan kunnen toegewezen worden.</p> <p>In het kader van <u>de vaststelling van overtreding</u> en de beboeting wil de stad voor de lijst met overtreders nagaan of de OCR-software de nummerplaat goed heeft afgelezen van de ANPR-beelden. Daartoe zal de Stad Gent bepaalde voertuiggegevens (zoals het merk, kleur, ...) opvragen die hen in staat moeten stellen om een grondige (visuele) controle te doen van de lijst met overtreders. Door deze controle wordt de foutenmarge op de vaststelling van de overtreding verkleind. Tevens worden voertuiggegevens gebruikt om het verslag van vaststelling in het kader van beboeting te kunnen stofferen.</p>
<p>Bewaringstermijn</p>	<p>De gegevens van ingelogde personen voor registratie worden door de Stad Gent tot 30 maanden na registratie van de gegevens of, indien van toepassing, tot 30 maanden na de vervaldatum van de vrijstelling of lokale toelating bewaard. Zie de argumentatie bij gegeven 1 van de gevraagde persoonsgegevens die door de Stad Gent verwerkt zullen worden.</p> <p>In het kader van de <u>beboeting</u> wordt het dossier van de overtreding met de opgevraagde voertuiggegevens door de Stad Gent bewaard met een maximum bewaartermijn van 5 jaar vanaf de datum waarop de administratieve geldboete wordt opgelegd, naar analogie met de bewaartermijn voor GAS-boetes (bewaartermijn geïnspireerd door artikel 44 van de GAS-wet).</p>

3. **Toegankelijkheidsgegevens voor een specifieke nummerplaat op een datum X in het verleden (gegevens via de Lez-databank)**

<p>Bewijs van proportionaliteit</p>	<p>Voor een specifieke nummerplaat (in combinatie met de landcode) wordt via de VDI door de Stad Gent bij het Departement Omgeving opgevraagd of het voertuig dat op dat ogenblik bij deze nummerplaat hoorde, op die specifieke datum was toegelaten in een LEZ. <u>Dit gegeven is noodzakelijk om overtredingen te kunnen vaststellen en in kader van de verdere beboetings-, beroeps- en bezwaarprocedures.</u></p> <p>Doordat enkel gedetecteerde nummerplaten worden gecontroleerd wordt met een minimaal aantal gegevens het doeleinde om toezicht uit te oefenen op de naleving van de toegangsvoorwaarden bereikt.</p> <p>De landcode is vereist omdat 2 Europese landen dezelfde nummerplaatcode kunnen hebben.</p>
<p>Bewaringstermijn</p>	<p>Dit gegeven wordt door de Stad Gent bewaard tot 6 maanden na de datum waarop de bevraging betrekking heeft, onder voorbehoud van een bezwaar- of beroepsprocedure die deze termijn zou overschrijden.</p> <p>In dat geval geldt de bewaartermijn tot de bezwaar- of beroepsprocedure definitief is afgerond, en de boete/retributie dus niet meer vatbaar zou zijn voor betwisting.</p> <p>De termijn van 6 maanden is voorzien omdat beroepsprocedures normaalgezien maximaal 6 maanden zullen duren. Tot 5 maanden na ontvangst van het verslag van vaststelling kan de overtreder een beroep instellen bij de politierechtbank. De termijn tussen het versturen van het verslag van vaststelling en de overtreding is wettelijk niet bepaald maar vermoedelijk zal dit nooit meer dan 30 dagen bedragen.</p> <p>Als de beroepsprocedure de termijn van 6 maanden zou overschrijden is het uiteraard noodzakelijk om de bewaartermijn te verlengen tot na definitieve afronding van de procedure.</p> <p>De gegevens die bij het Departement Omgeving worden opgevraagd in het kader van toezicht en handhaving worden door het Departement Omgeving niet bewaard omdat er geen reden is</p>

	om die gegevens te bewaren.
--	-----------------------------

4. **De gegevens van de kentekenhouder (rijksregisternummer en KBO-nummer) die op een bepaalde dag bij een specifieke nummerplaat hoort (gegevens uit de Kruispuntbank Voertuigen)**

Bewijs van proportionaliteit	<p>Het rijksregisternummer of KBO-nummer is nodig om de titularis van het voertuig te kunnen identificeren bij aanvragen voor specifieke vormen van <u>vrijstellingen of tijdelijke toelatingen</u> tegen betaling. Zo is bijvoorbeeld de vrijstelling voor personen met een handicap gekoppeld aan de titularis van de inschrijving en niet uitsluitend aan het voertuig. Daarnaast is dit gegeven ook nodig bij de behandeling van de lokale toelatingsaanvragen omdat de Stad Gent onder andere een sociaal tarief moet hanteren voor inwoners van de lage-emissiezone die recht hebben op een verhoogde tegemoetkoming (LEZ-besluit, artikel 3, 3°). Deze gegevens worden rechtstreeks bij de Kruispuntbank Voertuigen opgevraagd (datastroom 4).</p> <p>In geval van een <u>overtreding</u> van de LEZ-reglementering is de titularis van de nummerplaat de vermoedelijke overtreder (zie LEZ-decreet, artikel 8, §1).</p> <p>Aan de hand van het rijksregisternummer of het KBO-nummer van de titularis van de nummerplaat, kan de titularis geïdentificeerd worden. Na ontvangst van deze gegevens van de DIV zullen de naam- en adresgegevens van de titularis van de nummerplaat worden opgevraagd bij de authentieke databron, namelijk respectievelijk het rijksregister en de kruispuntbank voor ondernemingen.</p> <p>Zo wordt de foutenmarge bij het versturen van de kennisgeving van de vaststelling, de beboeting en de eventuele invordering van de geldboete zo klein mogelijk gehouden omdat het meest recente adres van de titularis dan opgevraagd kan worden.</p> <p>Dit gegeven is ook vereist in functie van de eenmalige communicatieacties in aanloop naar de invoering van de lage-emissiezone (datastroom 4).</p>
Bewaringstermijn	In het kader van de beoordeling van aanvragen voor <u>vrijstelling of tijdelijke toelating</u> tegen betaling worden deze gegevens bewaard

	<p>tot 30 maanden na de vervaldatum van de toelating. De gegevens moeten een tijd bewaard worden omdat de aanvrager dan de mogelijkheid heeft om het historisch overzicht van zijn aanvragen te raadplegen. Bovendien kan hij dan in het LEZ-loket aan de hand van een bestaande aanvraag een nieuwe aanvraag indienen zonder alle gegevens opnieuw te moeten invullen.</p> <p>Sommige aanvragen zullen op minder regelmatige basis opnieuw aangevraagd worden waardoor de gegevens minstens 30 maanden beschikbaar moeten zijn.</p> <p>De historiek van de aanvragen zal worden gebruikt bij de beoordeling van een betwisting omtrent een overtreding. Zo kan men aan de hand van de gegevens nog aantonen waarom deze voertuigen in het verleden niet op de lijst van overtredders stonden en nu wel.</p> <p>Dit zorgt dus voor een administratieve vereenvoudiging, zowel bij het behandelen van betwistingen, als bij het verlengen of reactiveren van een bestaande registratie.</p> <p>Deze gegevens zullen in de backoffice van het softwaresysteem te raadplegen zijn en niet door de aanvrager zelf. De gegevens worden gebruikt om zo geautomatiseerd mogelijk te controleren of de aanvrager recht heeft op een vrijstelling of lokale toelating.</p> <p>In geval van <u>overtreding</u> wordt het dossier van de overtreding met de titularisgegevens door de Stad Gent bewaard met een maximum bewaartermijn van 5 jaar vanaf de datum waarop de administratieve geldboete wordt opgelegd, naar analogie met de bewaartermijn voor GAS-boetes (bewaartermijn geïnspireerd door artikel 44 van de GAS-wet).</p> <p>De gegevens die worden opgevraagd in functie van de <u>eenmalige communicatieacties</u> worden maximum 2 maanden bewaard.</p> <p>Deze tijd wordt als noodzakelijk geacht om op basis van de verkregen gegevens de communicatieacties te kunnen voorbereiden en uitvoeren.</p>
--	---

5. Lijst met nummerplaten van voertuigen ingeschreven op postcodes binnen de LEZ

Bewijs van proportionaliteit	Alle nummerplaten die zijn ingeschreven op postcodes die binnen de LEZ gelegen zijn worden eenmalig doorgegeven om na te gaan of ze aan de gewestelijke toegangscriteria voldoen. De titularissen van voertuigen die voorkomen op de lijst van niet-toegelaten voertuigen zullen eenmalig aangeschreven worden met het verzoek zich tijdig in regel te stellen.
Bewaringstermijn	De lijst met ingeschreven nummerplaten wordt 2 maanden bewaard. Binnen deze termijn wordt nagegaan welke voertuigen op deze lijst niet aan de gewestelijke toegangscriteria voldoen en worden de aan te schrijven titularissen bepaald en de mailing verricht.

b. Gegevens die zouden verwerkt worden door het Departement Omgeving

1. Voertuiggegevens voor een versleutelde nummerplaat uit de DIV-subset

Bewijs van proportionaliteit	Deze informatie is noodzakelijk om aan elke LEZ-inrichter, dus ook de Stad Gent, correcte informatie te kunnen bezorgen in functie van hun communicatie naar burgers, in functie van het behandelen van registraties en in functie van het toezicht. Enkel voor de nummerplaten die door een LEZ-inrichter zijn gedetecteerd in de LEZ of voor de nummerplaten waarvoor een toegangscheck gebeurt (en waarvan de combinatie van de nummerplaat, landcode en de datum van eerste inschrijving correct is) zal het Departement Omgeving over de bijhorende voertuiggegevens beschikken. Het departement weet hierbij niet door welke stad de informatie wordt opgevraagd. Ook de nummerplaatgegevens zijn geanonimiseerd doordat het Departement Omgeving enkel de versleutelde nummerplaten te zien krijgt.
Bewaringstermijn	De gegevens worden niet bewaard door het Departement Omgeving omdat daartoe geen reden is.

IV. DIENT EN PERSONEN DIE TOEGANG ZULLEN HEBBEN TOT DE GEVRAAGDE GEGEVENS

De persoonsgegevens zullen enkel intern gebruikt worden door:

- Het LEZ-team van de Dienst Milieu en Klimaat van Stad Gent (zie bijlage 2):

- De master projectleider LEZ
- De beboetingsambtenaren LEZ
- Het administratief personeel en vaststellingsambtenaren LEZ

Bovengenoemde personen zullen toegang hebben tot onderhavige persoonsgegevens, op voorwaarde dat zij enkel van deze toegang gebruik maken binnen de perken van de taken en bevoegdheden die hen door de regelgeving werden verleend.

V. FREQUENTIE EN PERIODICITEIT VAN DOORGIFTE

De toegang tot de gegevens wordt door het DG WVVV op een permanente basis verleend.

De overige datastromen kunnen op elk moment van de dag gebeuren en dit zolang de LEZ van kracht is in de Stad Gent. De verwerking van de registratie, het behandelen van de aanvraag voor een lokale toelating en de toegankelijkheidscontrole voor (een lijst van) nummerplaten kan immers op elk willekeurig moment.

VI. PLICHTEN IN HOOFDE VAN DE ONTVANGER, VERWERKINGSVERANTWOORDELIJKE

a) Verwerkers

Het Departement Omgeving doet door de verwerking in het kader van dit protocol geen beroep op een verwerker.

De Stad Gent doet beroep op haar IT-Partner Digipolis als medeverwerkingsverantwoordelijke voor deze verwerking.

De verplichtingen die uit dit protocol voortvloeien, worden aan de eventuele verwerkers van de ontvanger meegedeeld.

Overeenkomstig artikel 28 van de AVG zijn de volgende verplichtingen van toepassing wanneer de verwerking door een verwerker wordt verricht:

- De verwerkingsverantwoordelijke doet uitsluitend een beroep op verwerkers die afdoende garanties bieden met betrekking tot het toepassen van passende technische en organisatorische maatregelen;
- De verwerker neemt geen andere verwerker in dienst zonder voorafgaande specifieke of algemene toestemming van de verwerkingsverantwoordelijke;
- De verwerker verwerkt de persoonsgegevens uitsluitend op basis van schriftelijke instructies van de verwerkingsverantwoordelijke;

- De verwerker waarborgt dat de tot het verwerken van de persoonsgegevens gemachtigde personen zich ertoe hebben verbonden vertrouwelijkheid in acht te nemen;
- De verwerker verleent bijstand aan de verwerkingsverantwoordelijke bij het vervullen van diens plicht om verzoeken om uitoefening van de rechten van de betrokkenen te beantwoorden;
- De verwerker wist alle persoonsgegevens na afloop van de verwerkingsdiensten;
- De verwerker stelt alle informatie die nodig is om de nakoming van de in artikel 28 van de AVG neergelegde verplichtingen aan te tonen ter beschikking van de verwerkingsverantwoordelijke;
- De verwerker stelt de verwerkingsverantwoordelijke onmiddellijk in kennis indien naar zijn mening een instructie inbreuk oplevert op de AVG.

Bij verandering van de verwerker of indien een beroep wordt gedaan op een andere verwerker, is een voorafgaande schriftelijke toestemming van het DG WVVV vereist.

Indien Het Departement Omgeving of/en de Stad Gent een verwerker kiest, moet daarvoor dus een overeenkomst worden opgesteld en moet een kopie daarvan worden overgezonden aan het DG WVVV; deze overeenkomst wordt in voorkomend geval opgenomen als bijlage bij dit Protocol.

b) Beveiliging

Overeenkomstig de artikelen 32 tot 34 van de AVG zijn de verwerkingsverantwoordelijke en de verwerker verplicht om de persoonsgegevens te beschermen tegen inbreuken op de beveiliging die accidenteel of onrechtmatig leiden tot de vernietiging, het verlies, de wijziging of de ongeoorloofde verstrekking van of de toegang tot die persoonsgegevens.

De Stad Gent verbindt zich ertoe technische en organisatorische veiligheidsmaatregelen te treffen voor de bescherming van de gegevens tegen elke ongeoorloofde of onrechtmatige verwerking, elk verlies of elke wijziging van de persoonsgegevens, alsook voor het vermijden of verkleinen van het risico op inbreuken, tegen accidenteel verlies of diefstal van gegevens, tegen wijzigingen, tegen ongeoorloofde toegang of misbruik en elk ander onrechtmatig gebruik van de persoonsgegevens.

Met de ondertekening van dit Protocol is de Stad Gent zeker dat de netwerken waarmee de bij de verwerking van persoonsgegevens betrokken voorzieningen in verbinding staan, de vertrouwelijkheid en de integriteit van die persoonsgegevens waarborgen.

In het geval van een inbreuk op de beveiliging verbindt de Stad Gent zich ertoe het DG WVVV onmiddellijk te verwittigen volgens de overeengekomen modaliteiten.

De Partijen stellen elkaar in kennis van substantiële wijzigingen van de technische en organisatorische veiligheidsmaatregelen in verband met de verwerking van gegevens zoals bepaald in dit Protocol.

c) Intermediair en dienstenintegrator

Voor deze verwerking wordt beroep gedaan op de VDI/ Magada.
Op federaal gebied is FedICT ook betrokken.

d) Rechten van betrokkenen

Overeenkomstig de AVG beschikken betrokkenen over een bepaald aantal rechten in verband met de verwerking van hun persoonsgegevens¹. Concreet beschikken zij – steeds onder de door de AVG opgelegde voorwaarden en behoudens de daarin vervatte uitzonderingen - over de volgende rechten:

- het recht op inzage (artikel 15 AVG);
- het recht op rectificatie (artikel 16 AVG);
- het recht op beperking van de verwerking (artikel 18 AVG);
- het recht van bezwaar tegen de verwerking (artikel 21 AVG);
- het recht zich te verzetten tegen een uitsluitend op geautomatiseerde verwerking gebaseerd besluit, waaronder profilering, waaraan voor hen rechtsgevolgen zijn verbonden of dat hen treft (artikel 22 AVG)²;
- het recht op gegevenswissing (artikel 17 AVG).

De Partijen verbinden zich ertoe de verplichtingen na te komen die voortvloeien uit de uitoefening van deze rechten door de betrokkenen en dit in overeenstemming met artikel 12 van de AVG. Dit betekent dat de betrokkene in de praktijk, mits hij zijn identiteit bewijst en op basis van een door hem gedagtekend en schriftelijk verzoek, bij de ontvanger kosteloos de mededeling van de op hem betrekking hebbende gegevens kan verkrijgen, alsook de verbetering van onvolledige, onjuiste of overmatige gegevens kan bekomen.

e) Audits – controles

De Stad Gent en het Departement Omgeving stellen het DG WVVV in staat om zich te vergewissen van de correcte toepassing van de in dit protocol overeengekomen technische en organisatorische maatregelen.

¹ Artikel 15, 16, 17, 18, 21 en 22 AVG.

De Stad Gent en het Departement Omgeving stellen de documentatie die noodzakelijk is om aan te tonen dat zij al haar verplichtingen respecteert ter beschikking van het DG WVVV.

Het DG WVVV behoudt zich het recht tot audits en steekproeven voor, zo nodig bij de betrokkenen bij de verwerking van persoonsgegevens maar ook bij de ontvanger, om te controleren of deze laatste zijn verbintenissen volgens dit Protocol nakomt.

De Stad Gent en het Departement Omgeving verbinden zich als zodanig ertoe te allen tijde inzagerecht te verlenen aan de FOD Mobiliteit en Vervoer en de Gegevensbeschermingsautoriteit, alsook aan hun vertegenwoordigers vernoemd op alle als voor deze diensten relevant beschouwde documenten, en op al hun vragen te antwoorden. In voorkomend geval kunnen deze personen een bezoek of een consultatie ter plaatse, al dan niet van tevoren aangekondigd, verrichten om te controleren of de ontvanger of zijn eventuele verwerker de voorwaarden van dit Protocol naleeft.

VII. ALGEMENE BEPALINGEN

a) Sancties

Elk gebruik van de ontvangen gegevens anders dan in dit Protocol bepaald is, is strikt verboden en heeft zonder meer de nietigverklaring van dit Protocol tot gevolg.

In geval van een klaarblijkelijke inbreuk op de goede uitvoering van dit Protocol door de Stad Gent of het Departement Omgeving of indien blijkt dat het doorgeven van gegevens in strijd is met enigerlei wettelijke of reglementaire bepaling die erop van toepassing is, dan kan het DG WVVV - onverminderd de toepassing van Titel 6 van de Wet bescherming persoonsgegevens - zonder voorafgaande ingebrekestelling het doorgeven van de gegevens bedoeld in dit Protocol schorsen of het Protocol in zijn geheel ontbinden.

In dergelijke situatie zal het DG WVVV de Stad Gent of het Departement Omgeving per aangetekende post of per e-mail met ontvangstbevestiging de redenen voor deze schorsing of ontbinding ter kennis brengen.

Het DG WVVV behoudt zich het recht voor om de Stad Gent voor de rechtbank te vervolgen en de betaling van alle schade ingevolge de niet-naleving van dit Protocol te eisen.

b) Geschillen

Als zich moeilijkheden voordoen bij de interpretatie of de toepassing van dit Protocol, verbinden de Partijen zich ertoe in overleg te treden in een poging een minnelijke schikking te treffen.

Als dat niet lukt, zijn de rechtscolleges van het gerechtelijke arrondissement Brussel bevoegd om de geschillen te beslechten.

c) Beëindiging

Onverminderd de toepassing van artikel VII, a van dit Protocol kan elke partij dit Protocol beëindigen door de andere partij via een aangetekende brief op de hoogte te brengen van de opzegtermijn van drie maanden.

d) Transparantie

Overeenkomstig artikel 20, §3 Wet bescherming persoonsgegevens zijn Partijen ertoe gehouden dit Protocol openbaar te maken middels publicatie op hun website.

Voor wat betreft het DG WVVV zal dit Protocol op de website van de FOD Mobiliteit en Vervoer gepubliceerd worden: www.mobilit.belgium.be.

Voor wat de Stad Gent betreft zal dit Protocol op hun website gepubliceerd worden: <https://stad.gent/over-gent-en-het-stadsbestuur/juridische-info/met-respect-voor-uw-privacy>

Voor wat het Departement Omgeving betreft zal dit Protocol op hun website gepubliceerd worden:

<https://www.omgevingvlaanderen.be/privacy>

Papieren exemplaren van dit Protocol zijn eveneens beschikbaar op eenvoudige schriftelijke aanvraag bij de verstrekker of de ontvanger op de in hoofding vermelde postadressen of op de e-mailadressen vermeld in artikel VII, e) van dit Protocol.

e) Contactpunten

- a) Voor de Stad Gent:
privacy@stad.gent
- b) Voor het Departement Omgeving:
dpo@omgevingvlaanderen.be
- c) Voor Het DG WVVV:
dpo@mobilit.fgov.be

f) Duur van het Protocol en inwerkingtreding

Dit Protocol treedt in werking op de datum van de ondertekening door de Partijen en wordt gesloten **voor onbepaalde duur**.

Zolang de maatregel namelijk in voege is, zijn de gegevens vereist om toezicht te kunnen uitoefenen op de LEZ.

Opgemaakt te Brussel op 1 oktober 19 in drie exemplaren, waarbij elke partij erkent een exemplaar te hebben ontvangen.

Voor het Directoraat-generaal
Wegvervoer en Verkeersveiligheid



Martine INDOT,
Directeur-generaal

Voor de Stad Gent,



Mieke Hullebroeck
Algemeen Directeur



Mathias De Clercq
Burgemeester

Voor het Departement Omgeving,

Peter Cabus
Secretaris Generaal

BIJLAGE 1

A. GEGEENSVERZAMELING IN FUNCTIE VAN DE ONTSLUITING VAN INFORMATIE UIT DE LEZ-DATABANK NAAR LEZ-INRICHTERS (datastromen 1 en 2)

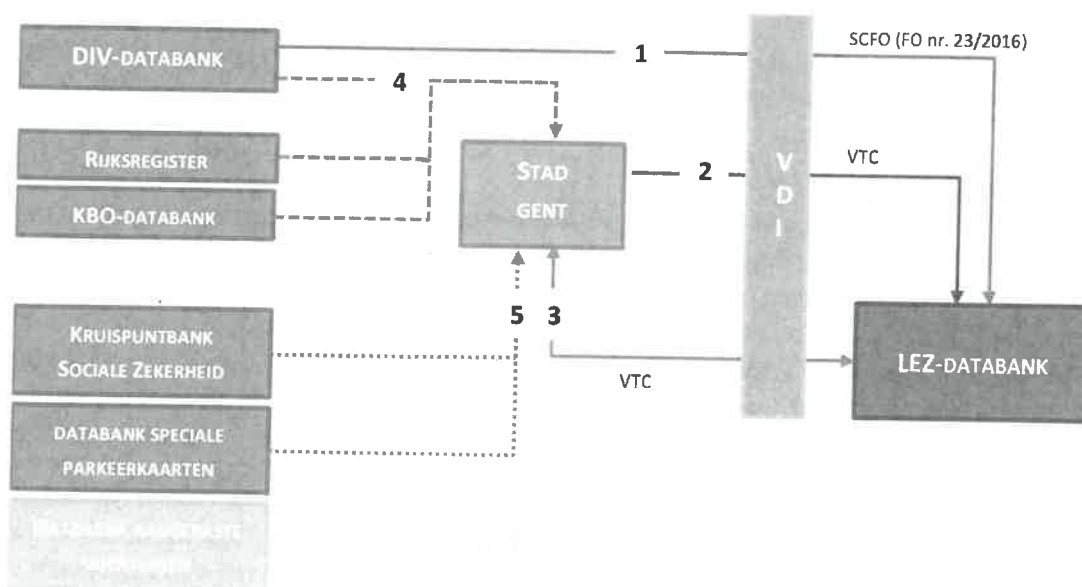

Figuur 1 : schematische voorstelling van de verschillende datastromen

De belangrijkste authentieke bron voor dit project blijft de **Kruispuntbank Voertuigen** van de FOD Mobiliteit en Vervoer. Aangezien het op dit ogenblik nog steeds onmogelijk is om, in functie van het toezicht, rechtstreeks informatie op te vragen bij de Kruispuntbank Voertuigen is het departement Omgeving nog steeds genoodzaakt om te werken met de DIV-subset die door de VDI wordt opgeslagen en beheerd (technische kopie), conform de machtiging die op 30 juni 2016 door het SCFO werd verleend (**datastroom 1**). Zodra een rechtstreekse bevraging bij de Kruispuntbank Voertuigen technisch mogelijk is, zal de VDI de DIV-subset zelf niet meer bijhouden en actueel houden maar de beschikbare diensten louter nog integreren.

De LEZ-databank wordt, conform de machtiging van de VTC van 22 juni 2016 (**nr. 22/2016**) gevoed met de gegevens die werden geregistreerd bij de Stad Antwerpen (**datastroom 2**). Eenzelfde datastroom wordt opgezet tussen de Stad Gent en het Departement Omgeving.

De VTC verleende hiervoor al een machtiging via beraadslaging van 28 februari 2018 (**nr. 07/2018**).

B. HET ONTSLUITEN VAN GEGEVENS UIT DE LEZ-DATABANK DOOR HET DEPARTEMENT OMGEVING EN HET GEBRUIK ERVAN DOOR DE STAD GENT (datastroom 3)

Voor deze datastroom vraagt het departement Omgeving een toelating om gegevens uit de DIV-subset te ontsluiten naar de Stad Gent en vraagt de Stad Gent op haar beurt een toelating om de gegevens, die ze van het Departement Omgeving heeft ontvangen via de VDI, te gebruiken bij haar (i) communicatie, bij het (ii) behandelen van registraties en lokale toelatingen, bij het (iii) toezicht en bij (iv) de monitoring.

i. Communicatie

In functie van de communicatie naar burgers, bezoekers en bedrijven wil de Stad Gent een web-applicatie voorzien waarin een gebruiker op basis van de nummerplaat, landcode en de datum van eerste inschrijving van een voertuig kan nagaan of het bijhorende voertuig toegang heeft tot de LEZ of niet. Achterliggend zal de applicatie via een webservice de toegankelijkheidsinformatie voor deze nummerplaat opvragen bij de LEZ-databank. De Stad Gent vraagt toelating voor het gebruik van deze datastroom **vanaf 1/1/2019**. Deze applicatie zal deel uitmaken van een geïntegreerd check-, registratie- en – toelatingsportaal.

De bevragingen van de LEZ-databank door de Stad Gent gebeuren op een analoge manier als de bevragingen door de stad Antwerpen (cfr. machtiging SCFO nr. 23/2016). Dit houdt in dat voor de betrokken nummerplaat eerst de bijhorende voertuiggegevens worden opgezocht in de DIV-subset door de VDI. Als de datum van eerste inschrijving niet overeenstemt met de informatie uit de DIV-subset dan wordt aan de Stad Gent aangegeven dat de ingevoerde combinatie niet klopt. Klopt de combinatie wel dan wordt de nummerplaat door de VDI versleuteld. Deze versleutelde nummerplaat wordt samen met de bijhorende voertuiggegevens naar het Departement Omgeving gestuurd zodat deze, indien nodig, de technische voertuiggegevens kan 'verrijken' via de logica die in de LEZ-databank is opgenomen (zie machtiging SCFO 23/2016). Daarna wordt onderzocht of de versleutelde nummerplaat voorkomt in de dataset van de (via datastroom 2) geregistreerde gegevens uit de LEZ-databank. Op basis van alle informatie wordt bepaald of het bijhorende voertuig toegang heeft tot een LEZ of niet. Deze toegangsinformatie wordt daarna via de VDI aan de Stad Gent bezorgd.

De stad geeft - op basis van de informatie die ze vanuit de LEZ-databank heeft ontvangen en aangevuld met de informatie over de lokale toelatingen - één van de volgende antwoorden aan de gebruiker weer: "uw voertuig is toegelaten tot ...", "uw voertuig is niet toegelaten", "uw voertuig is toegelaten mits het betalen van een lokale ontheffing", "dit kenteken is onbekend", "er zijn onvoldoende gegevens over uw voertuig beschikbaar" of "de ingegeven combinatie van gegevens klopt niet". De exacte verwoording en het aantal van de gegenereerde antwoorden kan verschillen, al blijft de inhoud dezelfde. Het doel van deze datastroom is de burger informeren over het LEZ-toelatingsbeleid van Stad Gent.

ii. Registraties van vrijstellingen en lokale toelatingen

Een aantal gegevens in functie van het uitreiken van vrijstellingen en lokale toelatingen moet bij de inrichters van een LEZ worden geregistreerd. De Stad Gent zal daartoe een geïntegreerd check-, registratie- en – toelatingsportaal ontwikkelen. Via deze applicatie

zullen ook aanvragen voor lokale toelatingen tegen betalingen kunnen worden ingediend en behandeld. Het bevragen van de LEZ-databank gebeurt op dezelfde manier als beschreven in punt 1 (communicatie), via dezelfde webservice.

Als de combinatie van de 3 ingegeven velden (nummerplaat, landcode en datum eerste inschrijving) overeenstemt met de informatie in de LEZ-databank dan worden de opgevraagde gegevens aan de Stad Gent bezorgd. Het gaat hierbij om technische gegevens, zoals de categorie, brandstoftype, euronorm, datum eerste inschrijving en datum laatste inschrijving. Enkel de medewerkers van de LEZ-cel (zie bijlage 1) van de Stad Gent krijgen alle specificaties te zien. De ingelogde gebruiker krijgt de euronorm te zien en de datum tot wanneer het voertuig is toegelaten.

iii. Toezicht en handhaving

De Stad Gent stelt op basis van de ANPR-gegevens een lijst samen met de nummerplaatgegevens en landcodes van alle voertuigen die op een bepaalde dag X de LEZ zijn binnengereden. Dit gebeurt ongeveer 7 à 10 dagen na de dag van detectie. Deze tijdsinterval is nodig om ervoor te zorgen dat de LEZ-databank voor die bepaalde dag de DIV-mutaties en lokale registraties en goedkeuringen, die in de LEZ-databank moeten worden opgenomen, heeft kunnen verwerken. Alle dubbele nummerplaatgegevens en de nummerplaatgegevens van de voertuigen die een tijdelijke lokale toelating tegen betaling van de Stad Gent hebben gekregen, worden verwijderd. Naar schatting kan de resterende lijst dagelijks zo'n 100.000 nummerplaten bevatten. De gedetecteerde nummerplaten die op deze 'minimale lijst' staan worden daarna naar de VDI doorgestuurd (**datastroom 3**).

De VDI zoekt voor elke gedetecteerde nummerplaat en voor de te controleren datum de bijhorende voertuiggegevens op in de DIV-subset. De nummerplaat wordt door de VDI versleuteld. Deze versleutelde nummerplaat wordt samen met de bijhorende technische voertuiggegevens naar het departement Omgeving gestuurd zodat deze, indien nodig, de ontbrekende gegevens kan aanvullen via de verrijgingslogica die in de LEZ-databank is opgenomen. Daarna wordt onderzocht of de versleutelde nummerplaat voorkomt in de dataset van geregistreerde gegevens van de LEZ-databank.

Op basis van alle informatie wordt bepaald of het bijhorende voertuig op de desbetreffende dag toegang tot een LEZ had of niet. Deze informatie wordt door de VDI aan de Stad Gent bezorgd zodat die uiteindelijk overtredingen kan vaststellen.

Dezelfde procedure kan door de Stad Gent worden gevolgd bij de behandeling van beroepsprocedures. Hierbij is het dan de bedoeling om te controleren of er sinds de eerste controle geen nieuwe elementen in de LEZ-databank zijn opgenomen of wijzigingen in de DIV-subset zijn gebeurd waaruit blijkt dat het bijhorende voertuig die dag aan de gewestelijke toegangscriteria voldeed en dus ten onrechte als in overtreding werd beschouwd.

iv. Monitoring

Stad Gent wil in de loop van 2019 een voormeting uitvoeren van minimaal enkele weken in het kader van de monitoring van de LEZ in Gent. Hiertoe wil men via datastroom 3 de reële

verdeling van het voertuigenwagenpark over de verschillende euronormen en brandstoftypes bevragen. Een camera wordt voor een bepaalde tijd opgesteld binnen de LEZ. Alle dubbele geregistreerde nummerplaatgegevens worden verwijderd. De resterende lijst wordt zoals beschreven in punt iii dagelijks naar de VDI doorgestuurd. De VDI zoekt voor elke gedetecteerde nummerplaat en voor de te controleren datum de bijhorende voertuiggegevens op in de DIV-subset. De nummerplaat wordt door de VDI versleuteld. In tegenstelling tot een lijst met potentiële overtreeders is een lijst met technische gegevens nodig om een voormeting naar het effect van de invoering van de LEZ te kunnen uitvoeren. Deze bevat de categorie, de brandstoftype en de euronorm. Deze gegevens worden door VDI aan Stad Gent bezorgd (datastroom 3) voor de periode dat de monitoring loopt.

De informatie die via deze 4 substromen voor communicatie, registraties, toezicht en handhaving en monitoring tussen de LEZ-databank en de Stad Gent wordt uitgewisseld, wordt door het departement Omgeving niet bewaard.

Deze datastromen verlopen via de VDI en via een beveiligde verbinding. Voor deze datastromen is, naast dit protocol met het DG WVVV, ook een machtiging verkregen bij de VTC (07/2018).

C. HET ONTSLUITEN VAN (persoons)-GEGEVENS UIT DE DIV-DATABANK EN HET GEBRUIK ERVAN DOOR DE STAD GENT (datastroom 4)

i. Communicatie

In het kader van haar communicatiecampagne zal de Stad Gent bij de Kruispuntbank Voertuigen eenmalig een lijst met nummerplaten opvragen van voertuigen die ingeschreven zijn op een postcode gelegen binnen de LEZ.

De nummerplaten op deze lijst worden naar de VDI doorgestuurd, die na bevraging bij de LEZ-databank, voor de nummerplaten aangeeft of de bijhorende voertuigen in een LEZ zijn toegelaten (datastroom 3). Van de nummerplaten van niet-toegelaten voertuigen wordt door de Stad Gent bij DIV het rijksregisternummer of KBO-nummer van de titularis van de nummerplaat opgevraagd.

Aan de hand daarvan zullen de naam en adresgegevens van de titularis opgevraagd worden, respectievelijk bij het Rijksregister of de Kruispuntbank voor Ondernemingen.

Naast de communicatieactie naar inwoners toe is het ook de bedoeling om titularissen van de inschrijving die vlak voor de invoeringsdatum of bij invoering in de LEZ rondrijden met een voertuig dat niet toegelaten zal zijn, te verwittigen en te verzoeken om zich tijdig in regel te stellen. Ook hier betreft het een eenmalig schrijven. De toezicht- en handhavingprocedure via datastromen 3 en 4 wordt hiertoe gevolgd maar in plaats van een boete krijgen de 'overtreders' een brief met een verzoek tot tijdige aanpassing aan de LEZ-toegangsvoorwaarden.

ii. Registraties van vrijstellingen en lokale toelatingen

Bij het behandelen van de registraties vraagt de Stad Gent in een aantal gevallen niet alleen informatie op bij de LEZ-databank maar ook rechtstreeks bij de Kruispuntbank Voertuigen.

Bij deze databank wordt voor een specifieke nummerplaat het rijksregisternummer of KBO-nummer van de titularis van de nummerplaat en in sommige gevallen ook het chassisnummer van het bijhorende voertuig opgevraagd.

iii. Toezicht en handhaving

Voor de lijst met potentiële overtreeders die de Stad Gent heeft ontvangen via datastroom 3 worden in de ANPR-software de camerabeelden opnieuw opgezocht om na te gaan of de nummerplaat correct gelezen is. Door de ANPR-software foutief afgelezen nummerplaten worden gecorrigeerd. De gecorrigeerde nummerplaten worden opgelijst. Voor deze nummerplaten wordt via datastroom 3 opnieuw afgetoetst of de bijhorende voertuigen toegang tot de LEZ hadden op dag X of niet. Voor dit proces van nummerplaatvalidatie en om het verslag van vaststelling te kunnen stofferen zal de stad bij DIV enkele technische kenmerken opvragen (zoals merk, type, kleur...). Voor de lijst van overtreeders worden door de Stad Gent bij DIV het rijksregisternummer of KBO-nummer opgevraagd. Het rijksregisternummer of KBO-nummer wordt gebruikt om de overtreder te kunnen identificeren. **Daartoe worden de corresponderende naam- en adresgegevens opgevraagd bij het Rijksregister of de KBO-databank (datastroom 4b).** Deze bevragingen gebeuren via de VDI en Fedict.

BIJLAGE 2 :

Schematische voorstelling van het LEZ-TEAM (kernproces) bij opstart in 2020 en de relatie met de overige diensten van Stad Gent.

